

仕様書番号 294090

TCM

FD240-4

フォークリフトトラック

トルクコンバータ付

仕 様 書

<http://www.keiyou.net>

TCM 株式会社

TCM フォークリフト 仕様書

【車 両 名 称】	TCM	FD240-4
【種 類】	ディーゼル式カウンタバランス形	
【性 能】		
最大荷重	22,500 kg	
荷重中心 (フォークの基から)	1,220 mm	
最大揚高	3,000 mm	
フリーリフト量	1,500 mm	
サイドシフト量	左右各 200 mm	
フォークシフト量 (外々で)	950 ~ 2,750 mm	
マスト傾斜角 (前傾)	6°	
(後傾)	12°	
上昇速度 (負荷時/無負荷時)	210 / 230 mm/s	
走行速度 (無負荷時)	(前進)	(後進)
< 1 速 >	7.0 km/h	6.5 km/h
< 2 速 >	12.5 km/h	11.5 km/h
< 3 速 >	22.0 km/h	20.0 km/h
< 4 速 >	34.0 km/h	32.0 km/h
登坂能力 (負荷時, 走行速度 1.6km/hにおいて)	1 / 5.0	
最小旋回半径 (車体最外部)	5,900 mm	
最低地上高 (マスト下)	190 mm	
【重 量】		
空車重量	約 36,200 kg	

【機 関】

名 称	三菱ふそうトラック・バス “6M70-TL” ディーゼル機関
形 式	4 サイクル 水冷
シリンダー数 (径 x 行程)	6 - 135 x 150 mm
総行程容積	12.882 lit.
定格出力 (GROSS)	190 kW / 2,000 rpm
最大トルク (GROSS)	1,080 N·m / (1,600 rpmにおいて)
空気清浄器	口紙式 1個
蓄 電 池 (JIS 5時間率容量)	12 V, 108 AH 2個
燃 料 タ ン ク	600 lit.

【伝 動 装 置】

トルクコンバータ (形 式)	3要素 1段 単相形
変 速 機 (形 式)	パワーシフト, 常時噛み合い式, 自動変速式
(変速段数)	(前進) 4段, (後進) 4段
減速機および差動機	普通形 1段減速式
終 減 速 機	遊星歯車式
車 輪 (前 車 輪)	4 - 14.00 - 24 - 24 PR (ID)
(後 車 輪)	2 - 14.00 - 24 - 24 PR (ID)
ブレーキ装置 (常用ブレーキ)	前輪制動, 油圧湿式ディスク
(駐車ブレーキ)	変速機内蔵湿式多板ディスク機械式
かじ取り装置 (形 式)	後輪かじ取り, ハイドロスタティック式

【荷 役 装 置】

マ ス ト	内J・外C形断面, 転動式, 2段伸縮フリーリフト付マスト
リフトチェーン	リーフチェーン 2条

【油 圧 装 置】

リフトシリンダー	単動ピストン式
テイルトシリンダー	複動ピストン式
<u>サイドシフトシリンダー</u>	<u>複動ピストン式</u>
<u>フォークシフトシリンダー</u>	<u>複動ピストン式</u>
油 圧 ポ ン プ	歯 車 式
切 換 バ ル ブ	<u>5連弁</u> 油圧パワート式, リーフバルブ付
ステアおよびトルコマチック用ポンプ	歯 車 式

【運 転 装 置】

〈運 転 席 位 置〉		車体中心から左寄り, シート前後・背角調整可	
			<u>[4頁・(5)項 参照]</u>
〈運 転 室〉		鋼製キャビン (エアコン付)	
〈レバーおよびペダル類〉			
かじ取りハンドル	1	リフトレバー	1
ブレーキペダル	2	ティルトレバー	1
加速ペダル	1	<u>サイドシフトレバー</u>	<u>1</u>
方向変換レバー	1	<u>フォークシフトレバー</u>	<u>2</u>
速度変換レバー	1	座席操作レバー(前後, 背角)	1
		ハンドル角度調整レバー	1
〈ス イ ッ チ 類〉			
メインスイッチ	1	警音器ボタン	1
(イグニッションを含む)		駐車ブレーキスイッチ	1
ライトスイッチ	1	作業灯スイッチ	2
方向指示器スイッチ	1	ドライブモード切替スイッチ	1
(デイマスイッチを含む)		非常走行スイッチ	1
〈計 器 類〉			
走行速度計	1	燃 料 計	1
アワメータ	1	ミッション油温計	1
機関温度計	1		
〈警 告 装 置〉			
駐車ブレーキ警告	1	方向指示器指示	左右各 1
機関油圧警告	1	ブレーキ油圧警告(ブザー-併用)	1
機関ブレイト警告	1	ブレーキ油温警告	1
エンジン故障診断モニターランプ	2	作業灯警告	1
エアクリーナ目詰まり警告	1	ハイビーム表示灯	1
充 電 警 告	1	インターロック警告灯(ブザー-併用)	1
〈照 明 装 置〉			
前 照 灯	2	後 退 灯	1
車 幅 灯	2	方向指示灯	前後各 2
尾 灯	2	前部作業灯(フロントフェンダ [®] 上)	左右各 1
制 動 灯	2	後部作業灯(ウエイト上)	左右各 1
〈そ の 他〉 <u>—追加分は4頁を参照して下さい—</u>			
警 音 器	1	バックミラー	左右各 1
後部反射器	2	リヤアンダミラー(ウエイト上)	一式
後退警告器	1		

【牽引装置】 (形式)

穴付きプレート

【付属工具】

(標準工具) 一式

【その他の装備】

- | | | |
|-----------------|--|------------|
| (1) フルフリーマスト | [・4本シフト式
・マスト間視界改善型] | 一式 |
| (2) サイドシフト装置 | [油圧シフト式] | 一式 |
| (3) フォークシフト装置 | [油圧シフト式] | 一式 |
| (4) フォーク | [フォーク用] | 一式 |
| (5) 運転席シート変更 | [・上下調整付(60mm)。
・標準座席高さから高く調整可能とする。] | 一式 |
| (6) 歯止め | [・ゴム製2コ、
・取付棒1コ(左フロントフェンダ上段と中段ステップ間)] | 一式 |
| (7) リヤアンダーミラー増設 | [1コ → 3コ] | |
| (8) 拡声器 | [ワイドタイプ、出力100W(12V)] | 一式 |
| (9) 車検装備 | | 一式 |
| (10) 前照灯位置変更 | ・外側に移設 | 一式 |
| (11) 後部作業灯増設 | ・キャビン上部 左右 各1コ(ハロゲン) | 一式 |
| (12) 前部作業灯増設 | [・キャビン上部 左右 各1コ(ハロゲン)
・フロントフェンダ上前部 各1コ(ハロゲン)] | スイッチ 1コ 一式 |
| (13) デジタル荷重計 | ・プリンタ無し | 一式 |
| (14) 大型ルームミラー | ・310 mm × 160 mm | 一式 |
| (15) ティルトゲージ | ・棒ゲージ(垂直・前後傾き 色分け) | 一式 |

添付・営図番号 9515070



フォーク リフト トラック
FORK LIFT TRUCK

MODEL : FD240-4

フルフリーマスト付
サイドシフト付
フォークシフト付

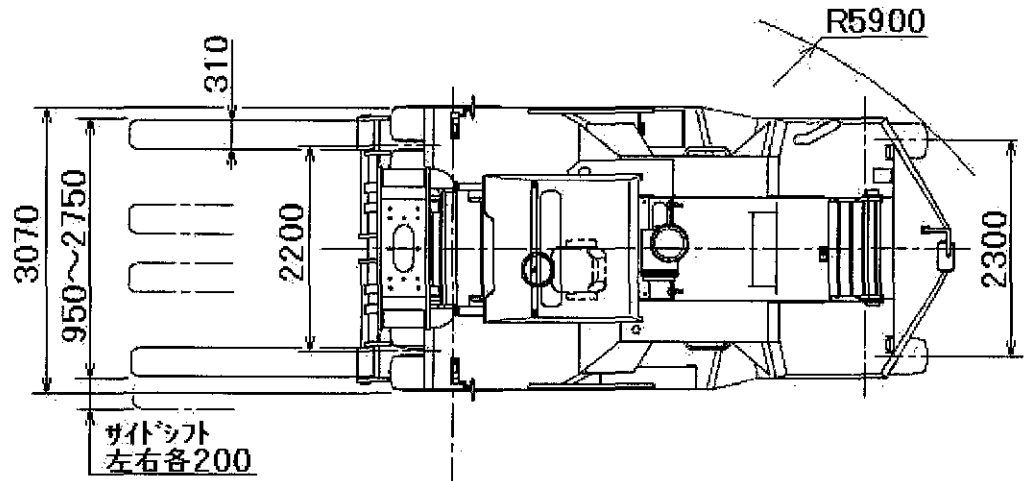

<http://www.keiyou.net>

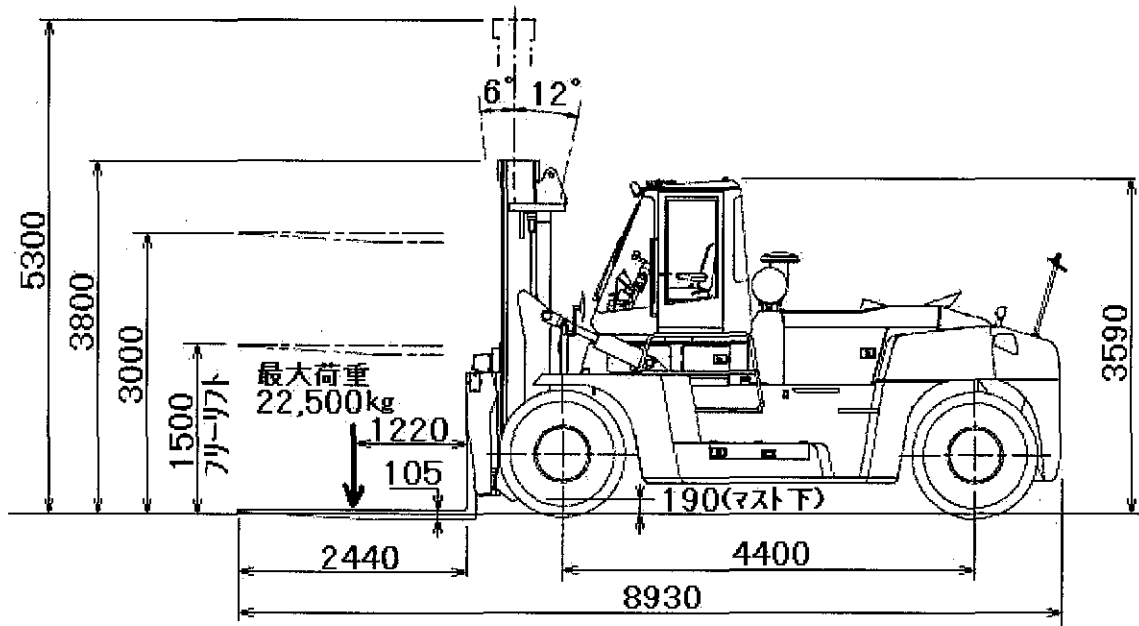

TCM株式会社

TCM CORPORATION

104200D (9513060)
11A038 (9514870)

9515070